



ESPECIFICACIÓN TÉCNICA

DIVISIÓN
INVESTIGACION Y DESARROLLO

ORPRO: SUBDINTE

ANEXO N°

ACCESORIOS BANDA SINFONICA
(FAJIN, MOÑO Y CINTA)

Condición: NUEVO/ SIN USO

A. OBJETO:

1. La presente Especificación Técnica establece las exigencias que deben satisfacer los efectos en mención, cuya función es complementar el Uniforme que utilizará el personal que integra la Banda Sinfónica de la Gendarmería Nacional.

B. CARACTERISTICAS GENERALES:

1. MATERIA PRIMA.

- a. **Material principal fajín y moño:** Composición poliéster 100%, ligamento satén, tipo raso satén, color negro.
- b. **Tela secundaria fajín y moño:** Entretela tejida termoadhesiva, color a tono de la tela principal.
- c. **Material principal cinta:** cinta de raso de 12 mm de ancho, composición poliéster 100%, color negro.

d. Avíos:

1) Para el fajín:

- Elástico de 30 mm de ancho, color negro
- PAR de hebillas metálicas, pase libre de 30 mm, color plateado

2) Para el moño:

- Elástico de 5 mm de ancho, color negro
- PAR de corchetes (macho y hembra) metálicos, color plateado.

2. DETALLES DE CONFECCION:

a. PARA EL FAJIN: Conforme Punto B.3

- 1) **Cuerpo central:** Tendrá un total de CINCO (5) tablas de 30 mm de alto con una profundidad de 60 mm, irán ubicadas todas con dirección hacia abajo (prenda colocada). Llevará entretela en el interior del cuerpo central y el empalme del fajín.
- 2) **Costuras:** No llevará respuntes a la vista, las costuras serán internas.
- 3) **Hebilla:** Se unirá al elástico con costura R1A.
- 4) **Tolerancias:** +/- 5 mm
- 5) **Terminación:** La confección deberá realizarse teniendo en cuenta las reglas del arte, deberá ser prolija y libre de fallas. No presentará desprolijidades en sus costuras y terminaciones.





ESPECIFICACIÓN TÉCNICA

DIVISIÓN
INVESTIGACION Y DESARROLLO

ORPRO: SUBDINTE

ANEXO N°

ACCESORIOS BANDA SINFONICA
(FAJIN, MOÑO Y CINTA)

Condición: NUEVO/ SIN USO

3. DIBUJO TÉCNICO ORIENTATIVO

a. Detalles del Fajín

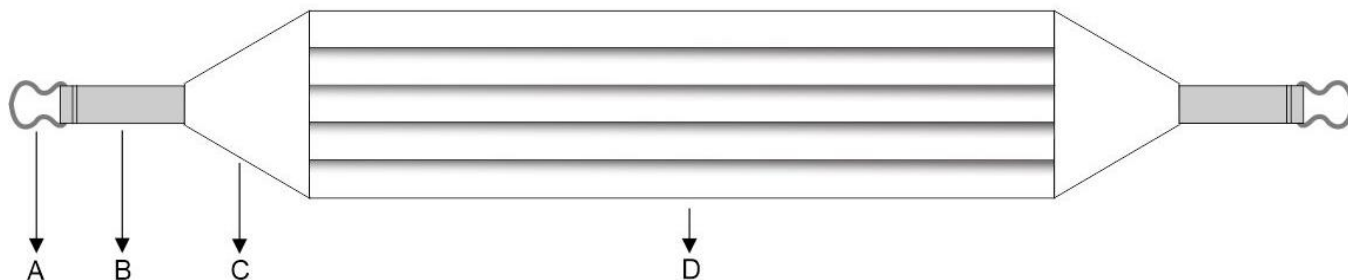

COMPONENTES Y DETALLES CONSTRUCTIVOS

- A. Hebilla metálica de encastre.
- B. Elástico.
- C. Empalme fajín (con entretela interna).
- D. Cuerpo central tableado (con entretela interna).

b. Medidas referenciales del Fajín

FRENTE

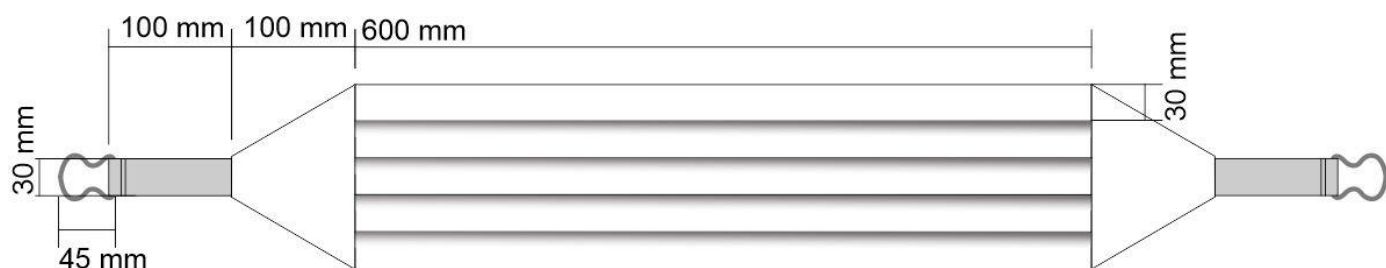

DORSO





ESPECIFICACIÓN TÉCNICA

DIVISIÓN
INVESTIGACION Y DESARROLLO

ORPRO: SUBDINTE

ANEXO N°

ACCESORIOS BANDA SINFONICA
(FAJIN, MOÑO Y CINTA)

Condición: NUEVO/ SIN USO

c. Medidas generales y referencia toma de medidas del Fajín en (cm)

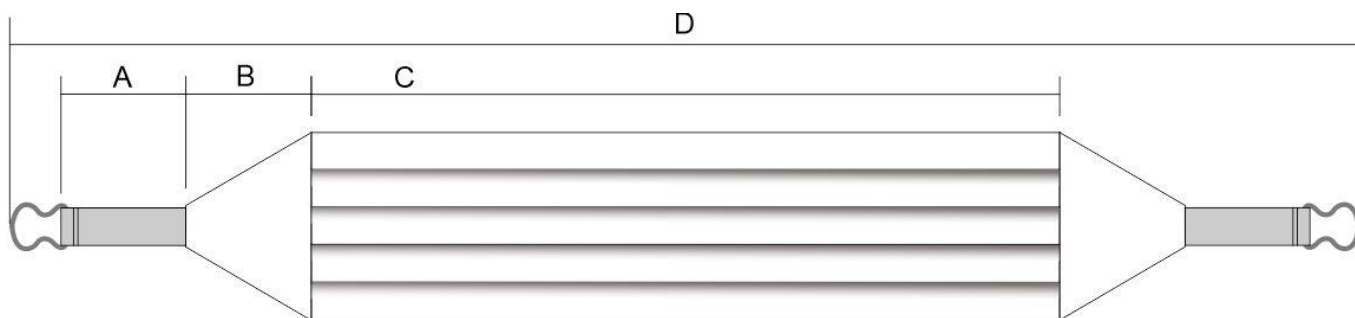

- A. LARGO ELÁSTICO
- B. LARGO EMPALME
- C. LARGO CUERPO CENTRAL
- D. LARGO TOTAL

TALLA FAJIN	LARGO ELASTICO	LARGO EMPALME	LARGO CUERPO CENTRAL	LARGO TOTAL
XS	10	10	45	93
S	10	10	50	98
M	10	10	55	103
L	10	10	60	108
XL	10	10	65	113
XXL	10	10	70	118





ESPECIFICACIÓN TÉCNICA

DIVISIÓN
INVESTIGACION Y DESARROLLO

ORPRO: SUBDINTE

ANEXO N°

ACCESORIOS BANDA SINFONICA
(FAJIN, MOÑO Y CINTA)

Condición: NUEVO/ SIN USO

d. DETALLE DEL MOÑO

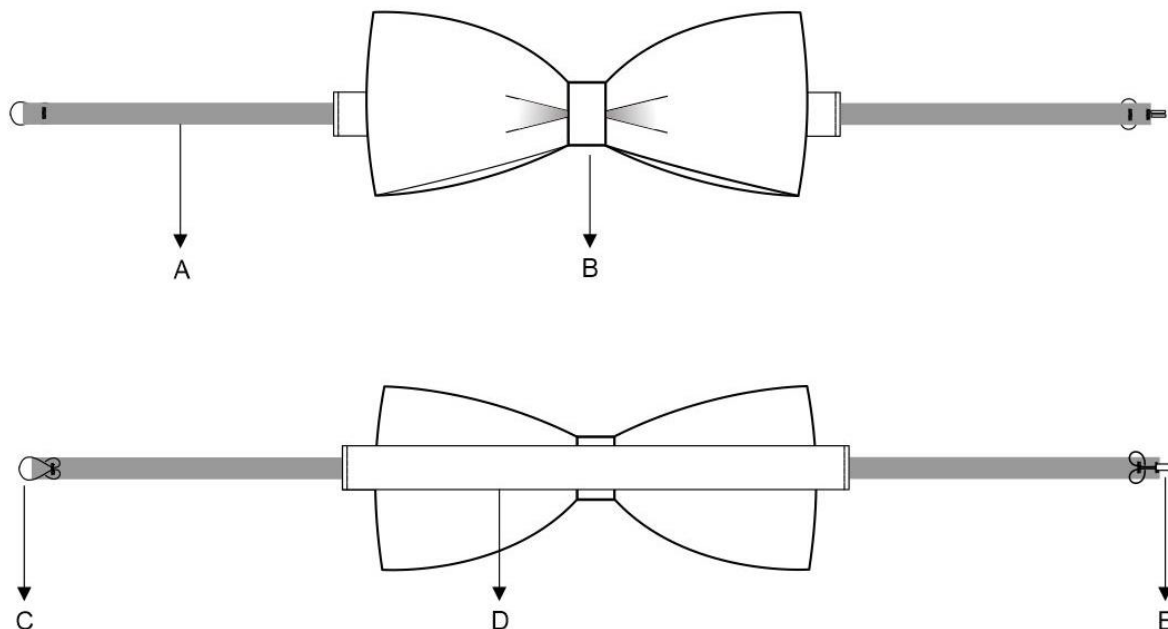

COMPONENTES Y DETALLES CONSTRUCTIVOS

- A. Elástico de 12 mm de ancho, color negro.
- B. Moño con tira central de ajuste (con entretela interna).
- C. Gancho corchete (hembra).
- D. Tira doble de tela principal.
- E. Gancho corchete (macho).





ESPECIFICACIÓN TÉCNICA

DIVISIÓN
INVESTIGACION Y DESARROLLO

ORPRO: SUBDINTE

ANEXO N°

ACCESORIOS BANDA SINFONICA
(FAJIN, MOÑO Y CINTA)

Condición: NUEVO/ SIN USO

e. Medidas referenciales del Moño

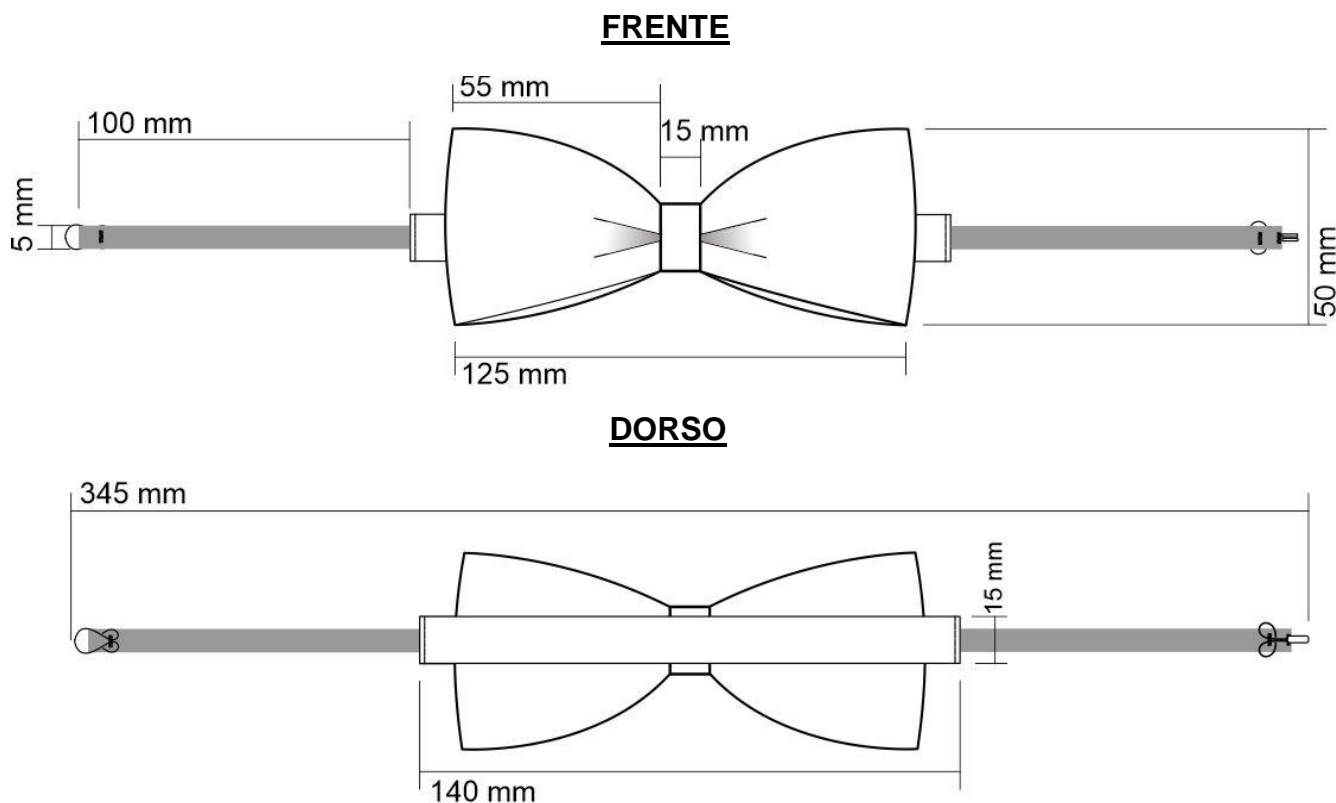

f. DETALLE DE LA CINTA

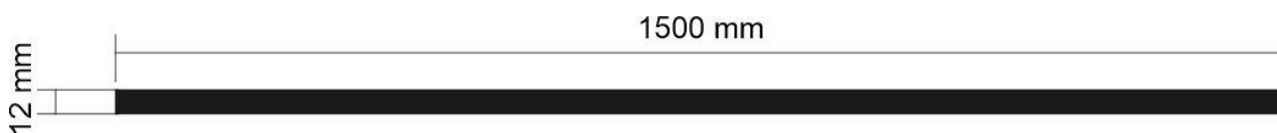

4. **CURVA DE TALLES:** A coordinar con la Subdirección de Intendencia (Dirección de Logística), previo a la recepción final de los efectos para la correcta obtención de talles. Conforme a la cantidad total requerida en el presente renglón se deberán considerar lo siguiente:

Talla del fajín: Del XS al XXL.

Talla del moño y cinta: Único.

Cantidad de efectos (%): Fajín, moño y cinta.

5. **MARCADO:** Cada efecto llevará en el interior una etiqueta de poliamida de color blanco con descripción en tinta indeleble color negro, con la siguiente información:





ESPECIFICACIÓN TÉCNICA

DIVISIÓN
INVESTIGACION Y DESARROLLO

ORPRO: SUBDINTE

ANEXO N°

ACCESORIOS BANDA SINFONICA
(FAJIN, MOÑO Y CINTA)

Condición: NUEVO/ SIN USO

Derecho:

- GENDARMERIA NACIONAL.
- Orden de Compra Nro.
- Tipo y Nro de contratación.
- Nro de Lote.
- Fecha de fabricación.
- N° Certificación Textil (en caso de corresponder)
- RAZON SOCIAL (No irá descripta en la muestra oferta).
- Composición.

C. CONDICIONES PARTICULARES:

Presentación de Muestras	
<i>Lugar de entrega</i>	Av. Gendarmería Nacional Argentina 717 PB (División Investigación y Desarrollo) – CABA
<i>Plazo máximo</i>	Desde las 09:00 hasta las 13:00 hs días hábiles. Conforme “Cronograma” COMPR.AR.
<i>Horario de atención administrativa</i>	Desde las 09:00 hasta las 13:00 hs días hábiles.
<i>Remito a presentar</i>	Especificar cantidad, detalle sintético del efecto, N° de renglón, y datos del presente procedimiento de selección
<i>Características Muestras</i>	UNO (1) Muestra de fajín talla “M”, UNO (1) Muestra de Moño, UNO (1) Muestra de cinta, junto con DOS (2) metros por el ancho del material principal del fajín y moño.
	UN (1) Precinto Numerado por Muestra
	Para el caso de desdoblamiento de renglones, por idéntico elemento, se podrá presentar una sola Muestra.
	Sin marcas que identifiquen al oferente, excepto fabricante original
	No forma parte de la entrega definitiva en caso de adjudicación La no presentación de las Muestras en el plazo estipulado será causante de desestimación de la oferta

Análisis y ensayos de Muestras

<i>Condiciones particulares</i>	En caso de considerarse necesario
	En organismos privados o públicos acreditados
	De carácter destructivos
	Costo a cargo del oferente

Devolución de Muestras

GUANUCO NOELIA VICENTA
Alférez

Licenciada en Negocios de Diseño y Comunicación
DIVISIÓN INVESTIGACION Y DESARROLLO





ESPECIFICACIÓN TÉCNICA

**DIVISIÓN
INVESTIGACION Y DESARROLLO**

ORPRO: SUBDINTE

ANEXO N°

**ACCESORIOS BANDA SINFONICA
(FAJIN, MOÑO Y CINTA)**

Condición: NUEVO/ SIN USO

Condiciones particulares

Plazo de devolución (muestras no destruidas): DOS (2) meses a contar desde la última conformidad de recepción, o desde comunicado el acto administrativo de finalización del procedimiento, según corresponda

En el caso de no retirarlas en el plazo fijado, las muestras pasarán a ser propiedad de la Gendarmería Nacional, sin cargo.

Comprenden a todos partícipes del acto contractual (adjudicatarios y no adjudicatarios)

Recepción final de efectos

Lugar

Dirección de Logística sito en Av. Gendarmería Nacional N° 717- CABA- CP. 1104 en el horario de 8 a 14 hs.

Embalaje

El embalaje será Original, de modo tal que permita el correcto traslado del efecto garantizando su integridad.

Se presentarán en caja cerrada, y se agruparán en cajas de cartón del mismo talle y efecto, resistentes al transporte, manipuleo, carga y descarga.

Rotulo

Cada caja llevará un rotulo colocado en forma visible con la siguiente inscripción: Gendarmería Nacional; Orden de compra Nro, Razón social, Tipo y Nro de Contratación, denominación del efecto, cantidad de efectos y talle correspondiente.

Análisis de recepción final

Condiciones particulares

En caso de considerarse necesario

En organismos privados o públicos acreditados

De carácter destructivos

Costo a cargo del oferente

Garantía

Entrega de documentación

Subdirección de Intendencia, sito en Av. Gendarmería Nacional 717 Dirección de Logística.

Tiempo de validez de la garantía

UN (1) AÑO, a partir de la recepción definitiva.

Destinatario de la garantía

Gendarmería Nacional Argentina.

Alcance de la garantía

Todo tipo de defectos de fabricación.





República Argentina - Poder Ejecutivo Nacional

Hoja Adicional de Firmas
Informe gráfico

Número:

Referencia: ESPECIFICACIÓN TÉCNICA DE ACCESORIOS BANDA SINFÓNICA

El documento fue importado por el sistema GEDO con un total de 7 pagina/s.