	ESPECIFICACIÓN TÉCNICA	DIVISIÓN INVESTIGACION Y DESARROLLO
		ORPRO: SUBINTE
ANEXO N°	TRAJE MASCULINO INTEGRANTES BANDA SINFONICA	Condición: NUEVO/ SIN USO

#### A. OBJETO:

1. La presente Especificación Técnica establece las exigencias que debe satisfacer el efecto en mención, cuya función es complementar el Uniforme que utilizará el personal que integre la Banda Sinfónica de la Gendarmería Nacional.

#### B. CARACTERISTICAS GENERALES:

**DESCRIPCIÓN GENERAL DEL MODELO:** Traje compuesto por saco y pantalón (modelo masculino, que se confeccionará a medida del personal por tratarse de una prenda de sastrería, con condiciones exigentes de calce, sujetas a facilitar los movimientos de los músicos).

El saco se confeccionará en tejido principal y secundario (ferrería). Será de corte recto y amplio, con cuello sastre (pie de cuello - solapa) y doble hilera de botones (del tipo ornamentales), que se utilizará abierto.

En la manga izquierda llevará cosido, a modo de aplique, el bordado del “**Emblema Oficial de GN**” tipo N° 2 (verde).

La espalda llevara una costura central, con recortes “Dior” y costadillos.

El pantalón será de corte recto, llevará: UN (1) pliegue en cada delantero, UNA (1) pinza en cada trasero, un total de DOS (2) bolsillos delanteros superiores, cintura postiza con SIETE (7) pasa cintos y cartera con cierre. Asimismo, llevará en los laterales de cada pierna doble cinta *gross*, color negro, separada a 10 mm entre sí, cosidas desde la cintura hasta el bajo, quedando la costura lateral en el medio de ambas cintas.

El cruce de cierre del pantalón será de izquierda a derecha. El sentido del mismo es con la prenda colocada.

#### 1. **MATERIA PRIMA.**

Saco - Pantalón

- a. **Tela principal traje:** Sarga. Composición: lana 90% - Otras fibras 10%.

Coordenadas cromáticas: Color Verde “L” 22,71, “a” +1.01, “b” + 3.68.  
Tolerancia cromática  $\leq 1,5$  CMC. Conforme Punto B.7

- b. **Saco:**

- **Tela secundaria (ferrería):** Rayón, color al tono del textil principal.

- **Entretelas tejidas:** para sastrería y crin.

- **Bolsa de bolsillo:** Rayón, color al tono del textil principal.





ESPECIFICACIÓN TÉCNICA

DIVISIÓN  
INVESTIGACION Y DESARROLLO

ORPRO: SUBINTE

ANEXO N°

TRAJE MASCULINO  
INTEGRANTES  
BANDA SINFONICA

Condición: NUEVO/ SIN USO

• **Avíos:**

- 1) **Botón delantero:** Metálico dorado, sobre relieve el Escudo Nacional Argentino. 20/25 mm de diámetro.
- 2) **Botones manga:** Metálico dorado, sobre relieve el Escudo Nacional Argentino. 15 mm de diámetro
- 3) **Botones de repuesto:** En las costuras laterales internas se coserán DOS (2) botones de repuesto “metálico dorado con el Escudo Nacional Argentino” (de 20/25 mm y de 15 mm de diámetro).

c. **Pantalón:**

- **Tela secundaria (Bolsa de bolsillos, forrería en cintura y bragueta):** Liencillo.

• **Avíos:**

- 1) **Cierre:** Monofilamento de plástico reforzado, color al tono de la tela principal.
- 2) **Gancho de seguridad:** Metálico.
- 3) **Cinta:** gross de 10 mm de ancho, color negro.

d. **Hilo para costura:** Será de Poliéster, color a tono de la tela principal.

2. **DETALLES DE CONFECCION DEL SACO:**

Conforme Punto B.4

a. **Delantero:** Estará confeccionado íntegramente en tela principal. Se accederá por el frente, ambas piezas del delantero llevarán botones ornamentales, por lo que el saco se utilizará abierto. Llevará cuello sastre (pie de cuello + solapa), con la solapa formando una punta en ángulo hacia arriba (tipo pico), de 60 mm y armado con entretela. Las piezas correspondientes al delantero llevarán entretela para dar estructura a toda la parte superior del saco. En su interior (forrería) llevará un bolsillo, abierto, de 150 mm de boca, que se confeccionará en el delantero izquierdo, próximo a la vista.

b. **Espalda:** constará de dos piezas unidas en el centro trasero (cada pieza llevará recorte “Dior” y costadillos).





ESPECIFICACIÓN TÉCNICA

DIVISIÓN  
INVESTIGACION Y DESARROLLO

ORPRO: SUBINTE

ANEXO N°

TRAJE MASCULINO  
INTEGRANTES  
BANDA SINFONICA

Condición: NUEVO/ SIN USO

c. **Mangas:** Será de corte sastre, compuesta por DOS (2) piezas. Tendrá una bocamanga con abertura en forma de martillo, donde llevará una hilera de TRES (3) botones colocados de manera decorativa (no funcionales).

En la manga izquierda llevará cosido de forma centrada y a modo de aplique bordado el Emblema Oficial de “GENDARMERIA NACIONAL ARGENTINA” a 40/45 mm de la costura de unión de la manga y el hombro.

d. **Forro:** Estará forrado en su totalidad (tela secundaria) a excepción de las vistas de las solapas que serán de textil principal.

e. **Orientación de las partes componentes:** Serán tomadas en sentido de la prenda colocada.

f. **Terminación:** La confección deberá realizarse teniendo en cuenta las reglas del arte, deberá ser prolija y libre de fallas. No presentará desprolijidades en sus costuras y terminaciones.

### 3. DETALLES DE CONFECCION DEL PANTALÓN:

*Conforme Punto B.6*

- a. **Delanteros:** Estará confeccionado íntegramente en tela principal. En cada delantero llevará un pliegue que medirá 40 mm de largo por 15 mm de profundidad. Estos pliegues irán ubicados contiguos al primer pasacinto. En la parte superior de cada delantero llevará un bolsillo tipo ojal (vertical) y en la pieza derecha un bolsillo ojal (horizontal), relojero.
- b. **Cintura:** Será postiza, en tela doble y medirá 50 mm de ancho con SIETE (7) pasacintos. Llevará una forrería construida en liencillo en todo el perímetro de la pieza.
- c. **Cartera de cierre:** Cruzará de izquierda a derecha y medirá 40 mm de ancho con pespunte a la vista y atraque en su extremo inferior. Además, cerrará con cierre monofilamento reforzado (según medida de talla) color al tono de la tela principal y en la cintura un gancho metálico de seguridad para reforzar el cierre. La cartera estará forrada en liencillo.
- d. **Pasacintos:** Llevará un total de SIETE (7) pasacintos, confeccionados en tela principal, que medirán 10 mm de ancho por 50 mm de largo libre de costura, y sus extremos irán debidamente atracados.





ESPECIFICACIÓN TÉCNICA

DIVISIÓN  
INVESTIGACION Y DESARROLLO

ORPRO: SUBINTE

ANEXO N°

TRAJE MASCULINO  
INTEGRANTES  
BANDA SINFONICA

Condición: NUEVO/ SIN USO

1) Ubicación:

- a) DOS (2): en los delanteros, próximo a los pliegues.
- b) DOS (2): en los laterales.
- c) DOS (2): centrado sobre la pinza de los traseros.
- d) UNO (1): centrado sobre la costura de unión de los traseros.
- e. **Bolsillos:** Llevará un total de DOS (2) bolsillos tipo ojal en cada delantero, con atraques en sus extremos, los mismos comenzarán a 30 mm de la cintura y a 40 mm de los laterales.  
Tendrán una boca de bolsillo de 160 mm de largo con una bolsa de bolsillo confeccionada en liencillo, de 260 mm de profundidad. Llevarán una vista interna confeccionada en tela principal de 60 mm de ancho.  
En la pieza correspondiente al delantero derecho llevará un bolsillo tipo ojal, relojero, con una boca de 80 mm de ancho, atracado en sus extremos. El mismo se ubicará junto al pasacinto y centrado al pliegue. Tendrá una vista de 35 mm de ancho confeccionada en tela principal y una bolsa de bolsillo en liencillo de 90 mm de profundidad.
- f. **Traseros:** Estará confeccionado íntegramente en tela principal y llevará DOS (2) pinzas en cada trasero, de 60 mm de largo por 15 mm de profundidad.
- g. **Bolsillos:** Llevará un total de DOS (2) bolsillos en cada trasero, tipo ojal, que cierran con ojal y botón y atraques en sus extremos, los mismos comenzarán a 60 mm de la cintura y a 40 mm de los laterales, centrado a las pinzas.  
Tendrán una boca de bolsillo de 140 mm de largo con una bolsa de bolsillo confeccionada en liencillo de 200 mm de profundidad. Llevarán una vista interna confeccionada en tela principal de 35 mm de ancho.
- h. **Bajos:** Llevará terminación surfilada, sin dobladillo, para ajuste del personalizado del largo.
- i. **Terminación:** La confección deberá realizarse teniendo en cuenta las reglas del arte, deberá ser prolija y libre de fallas. No presentará desprolijidades en sus costuras y terminaciones.





ESPECIFICACIÓN TÉCNICA

DIVISIÓN  
INVESTIGACION Y DESARROLLO

ORPRO: SUBINTE

ANEXO N°

TRAJE MASCULINO  
INTEGRANTES  
BANDA SINFONICA

Condición: NUEVO/ SIN USO

j. Costuras:

OPERACION	TIPO DE COSTURAS	CANTIDAD	
		HILOS	AGUJAS
Fundillo de bolsillos	overlock	5	-
Armado General	recta	-	1
Terminaciones internas	surfiladas	-	-

k. Tolerancia medida de los detalles: +/- 5 mm





ESPECIFICACIÓN TÉCNICA

DIVISIÓN  
INVESTIGACION Y DESARROLLO

ORPRO: SUBINTE

ANEXO N°

TRAJE MASCULINO  
INTEGRANTES  
BANDA SINFONICA

Condición: NUEVO/ SIN USO

4. DIBUJO TÉCNICO ORIENTATIVO DEL SACO

GEOMETRALES

Frente

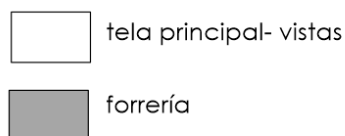
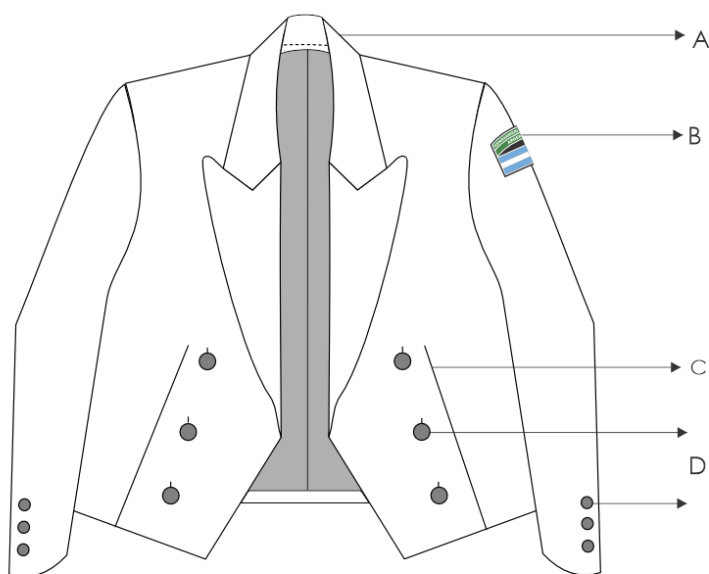

- A. cuello abierto, volcado, con solapa (entretela)
- B. emblema GNA tipo N°2
- C. pinzas de entalle
- D. botones decorativos
- E. recortes "dior"

Espalda

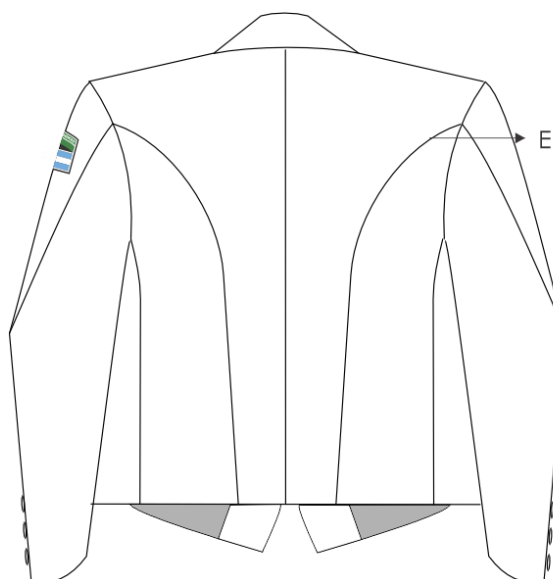

Emblema GNA Nro.2



EUGENIA ALEJANDRA FERREIRA  
Alférez  
Diseñadora de Indumentaria  
DIVISIÓN INVESTIGACION Y DESARROLLO





ESPECIFICACIÓN TÉCNICA

DIVISIÓN  
INVESTIGACION Y DESARROLLO

ORPRO: SUBINTE

ANEXO N°

TRAJE MASCULINO  
INTEGRANTES  
BANDA SINFONICA

Condición: NUEVO/ SIN USO

a. Vista interna (forrería)

GEOMETRALES

Frente

vista interna

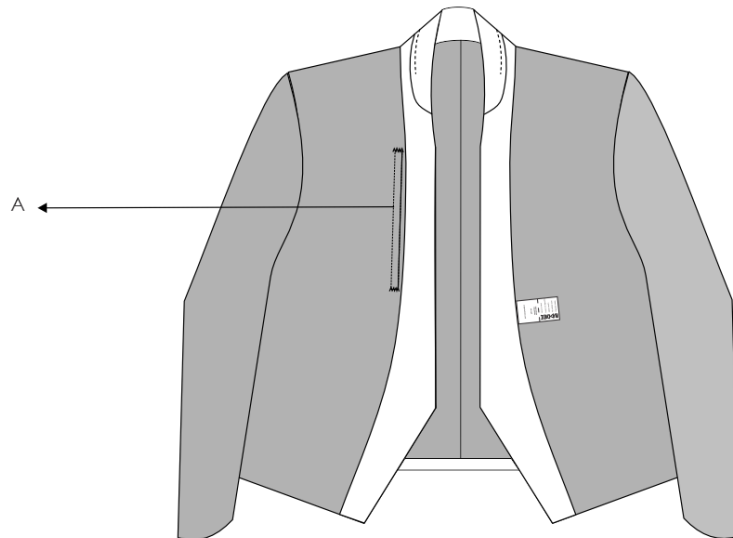

Espalda

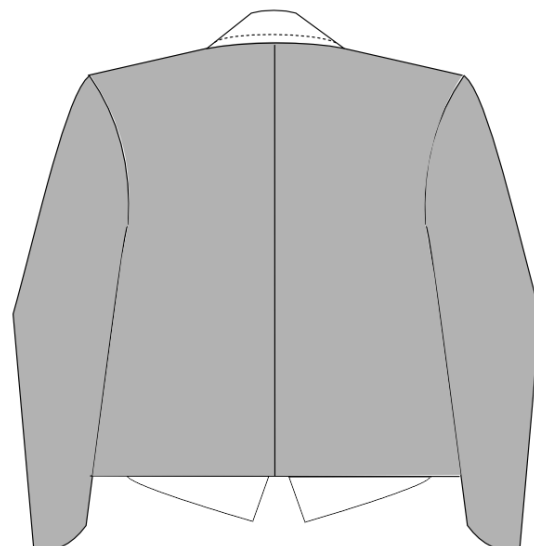

A. bolsillo interno

 tela principal /vistas

 forrería





ESPECIFICACIÓN TÉCNICA

DIVISIÓN  
INVESTIGACION Y DESARROLLO

ORPRO: SUBINTE

ANEXO N°

TRAJE MASCULINO  
INTEGRANTES  
BANDA SINFONICA

Condición: NUEVO/ SIN USO

**b. Medidas referenciales delantero**

GEOMETRALES

Frente

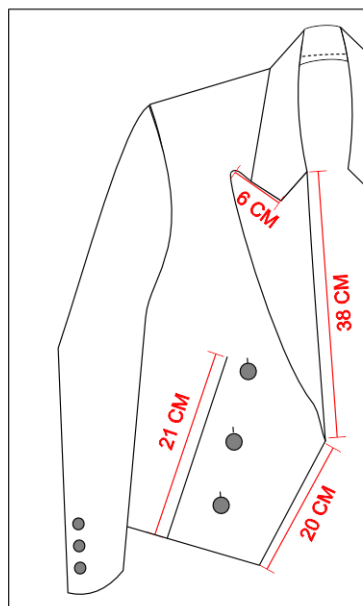
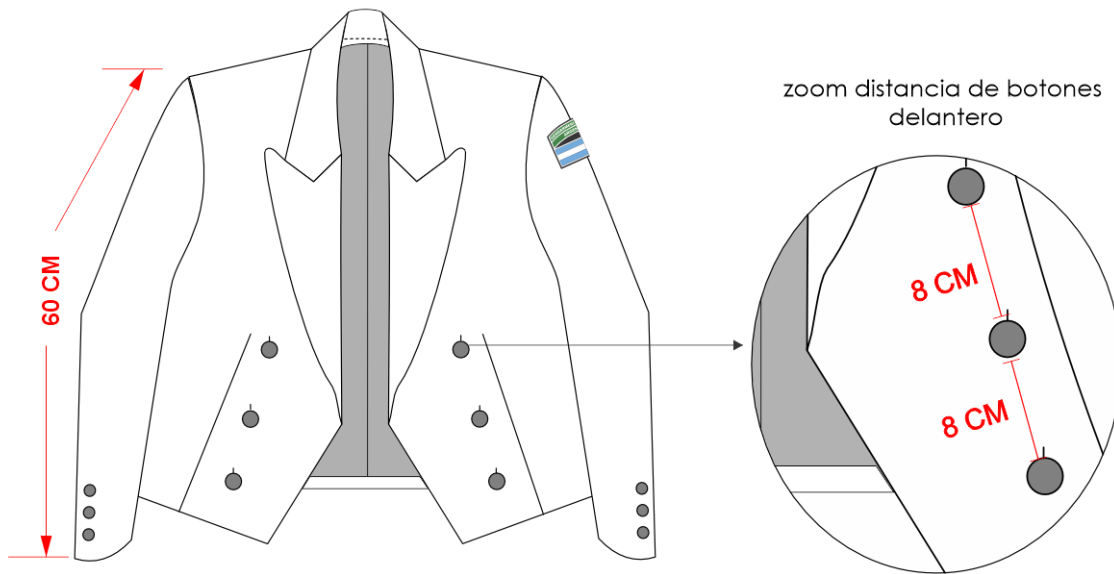

Espalda

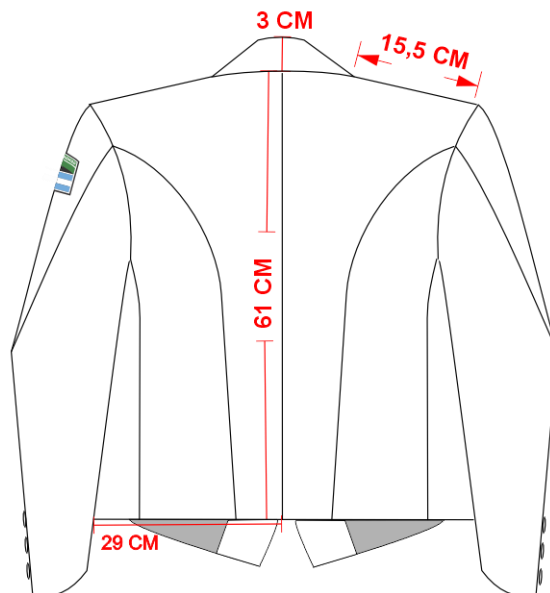



ESPECIFICACIÓN TÉCNICA

DIVISIÓN  
INVESTIGACION Y DESARROLLO

ORPRO: SUBINTE

ANEXO N°

TRAJE MASCULINO  
INTEGRANTES  
BANDA SINFONICA

Condición: NUEVO/ SIN USO

c. Ficha de textil y avíos

AVÍOS TEXTIL

Etiquetas

Cant.	Descripción	Material y color
1	Marca y talla	poliéster negro/bordado lurex dorado
1	Cuidado y conservación	poliéster blanco/ estampado negro
6	Botones delantero 20 mm	metálico dorado
6	Botones manga 15 mm	metálico dorado
2	Botones espalda 20 mm	metálico dorado
1	Entretela	

tejido principal:  
ligamento sarga

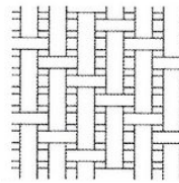

tejido secundario:  
ligamento tafetán

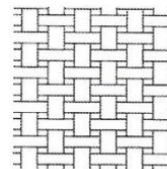

Etiqueta de talla  
Bordada

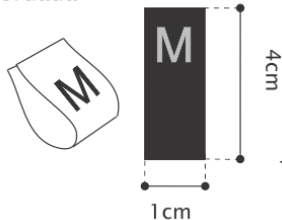

vista interna

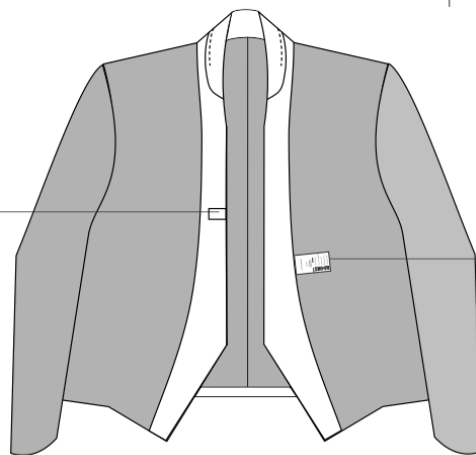

Etiqueta de  
composición,  
cuidado y  
conservación  
Estampada



Textil

	Composición	Ubicación	Color
principal	lana 90- otras fibras 10%	prenda entera	“L” 22,71, “a” +1,01 “b” +3.68
secundaria	rayón	forrería	“L” 22,71, “a” +1,01 “b” +3.68

EUGENIA ALEJANDRA FERREIRA  
Alférez  
Diseñadora de Indumentaria  
DIVISIÓN INVESTIGACION Y DESARROLLO





ESPECIFICACIÓN TÉCNICA

DIVISIÓN  
INVESTIGACION Y DESARROLLO

ORPRO: SUBINTE

ANEXO N°

TRAJE MASCULINO  
INTEGRANTES  
BANDA SINFONICA

Condición: NUEVO/ SIN USO

5. Detalle del Emblema Oficial de GN- tipo nro. 2



**Aplicación:** Aplique bordado  
**Hilo:** será Tipo Ackermann  
**Punto:** Festón en su totalidad  
**Forma:** Rectangular, con comba en la parte superior  
**Base:** cosido sobre la tela principal  
**Reverso:** termosellado



2/3 mm

**Borde Perimetral interno**  
**Color:** Blanco  
**Ubicación:** recuadro interno del Distintivo, Gendarmeria Nacional Argentina y Todas las separaciones.  
**Medidas:** 2/3 mm



2/3 mm

**Borde Perimetral Externo y centro**  
**Color:** Negro  
**Ubicación:** Recuadro exterior  
**Medidas:** 2/3 mm



**Bandera Nacional Argentina**  
**Color:** Celeste y Blanco  
compuesta de DOS (2) franjas celestes y UNO (1) de color blanco  
**Ubicación:** En el extremo inferior del emblema- Centrado  
**Medidas:** En total medirá 90/95 mm de ancho por 30/33 mm de alto. Cada franja medirá 10/11 mm de alto



**Sol de Mayo Bandera Argentina**  
**Color:** Amarillo y contorno en amarillo ocre  
**Ubicación:** Centrado  
**Medidas:** 10/12 mm de diametro en total  
**Rayos:** TREINTA Y DOS (32)



23/25 mm

10/12 mm

**Leyenda " GENDARMERIA NACIONAL " y " ARGENTINA "**  
**Letra:** Imprenta Mayuscula-  
**Tipografía:** Arial Bold  
**Color:** Blanco  
**Ubicación:** Centrado  
**Medidas:** "GENDARMERIA NACIONAL" medirá 85/90 mm de largo por 5/6 mm de alto y "ARGENTINA " 45/50 mm de largo por 5/6 mm de alto. Sobre una base de tela principal (sin relleno) dividida en dos franjas de 10/12 mm de alto cada una por el ancho del Emblema.





ESPECIFICACIÓN TÉCNICA

DIVISIÓN  
INVESTIGACION Y DESARROLLO

ORPRO: SUBINTE

ANEXO N°

TRAJE MASCULINO  
INTEGRANTES  
BANDA SINFONICA

Condición: NUEVO/ SIN USO

6. DIBUJO TÉCNICO ORIENTATIVO

a. Detalles de confección del Pantalón masculino para integrante de banda

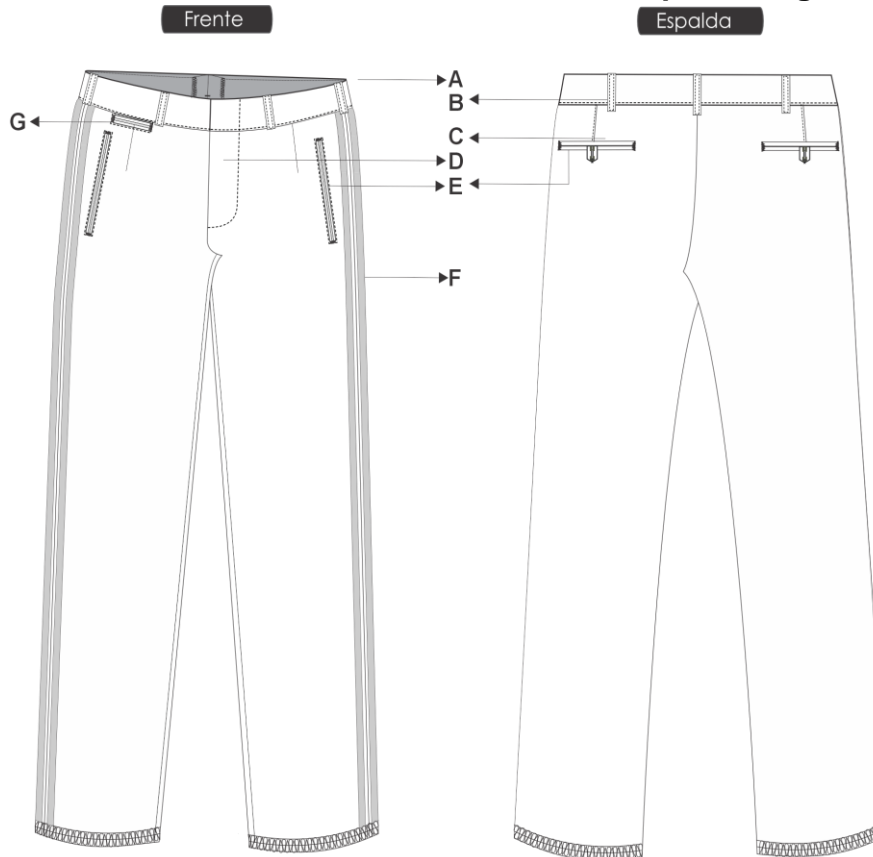

ZOOM ACCESO

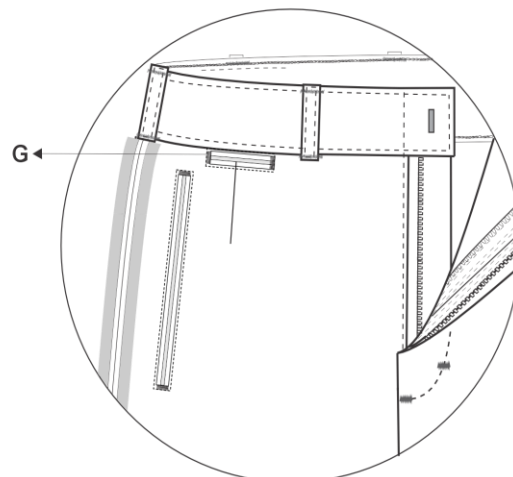

- A. Cintura postiza
- B. Pasacintos
- C. Pinzas de entalle
- D. Acceso con cierre y gancho metálico
- E. Bolsillo delantero (tipo ojal)
- F. Cinta gross color negro
- G. Bolsillo relojero





ESPECIFICACIÓN TÉCNICA

DIVISIÓN  
INVESTIGACION Y DESARROLLO

ORPRO: SUBINTE

ANEXO N°

TRAJE MASCULINO  
INTEGRANTES  
BANDA SINFONICA

Condición: NUEVO/ SIN USO

b. Detalles de costuras del Pantalón masculino para integrante de banda

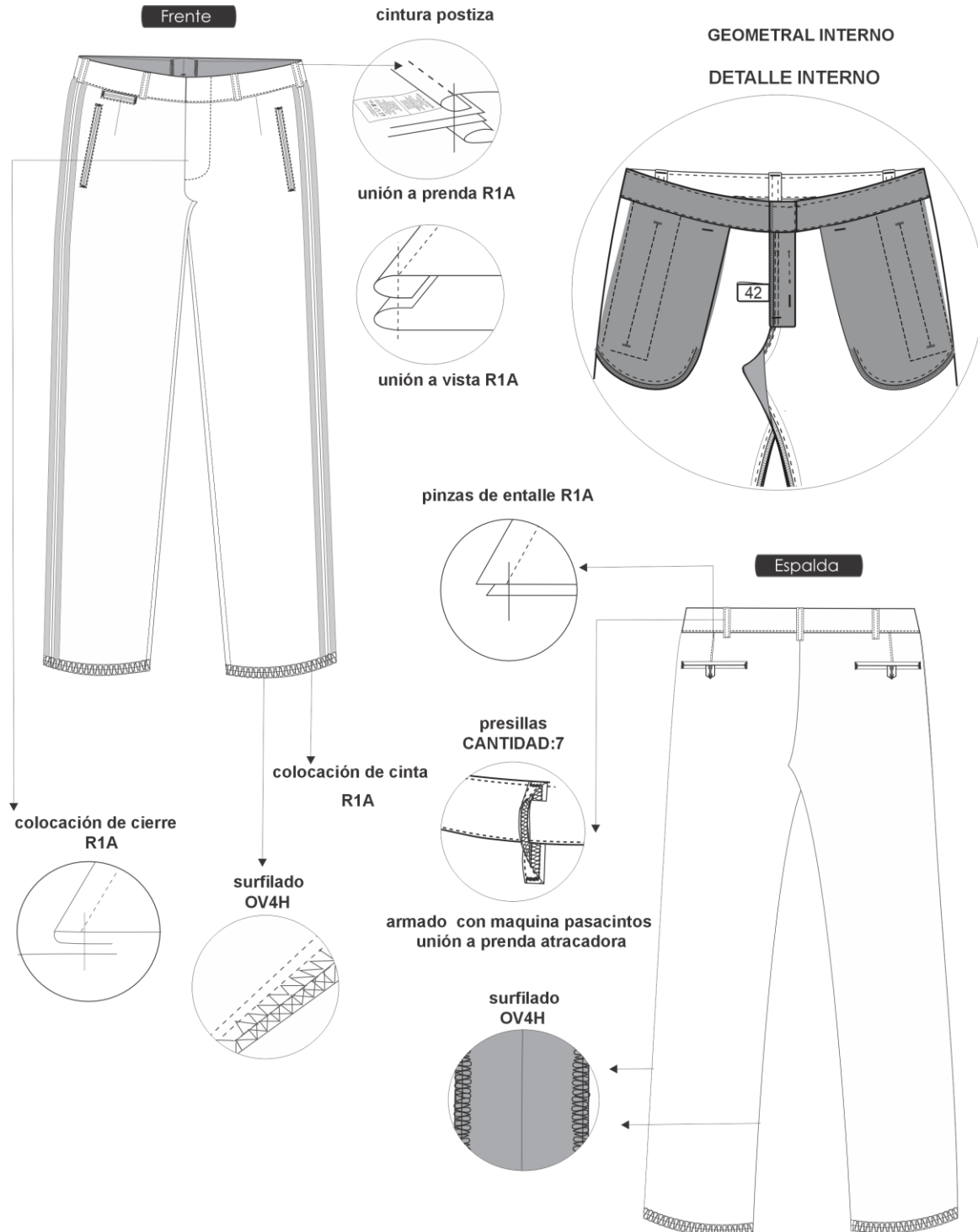



ESPECIFICACIÓN TÉCNICA

DIVISIÓN  
INVESTIGACION Y DESARROLLO

ORPRO: SUBINTE

ANEXO N°

TRAJE MASCULINO  
INTEGRANTES  
BANDA SINFONICA

Condición: NUEVO/ SIN USO

c. Detalles del Pantalón masculino para integrante de banda - Medidas referenciales

GEOMETRALES Y MEDIDAS

Frente

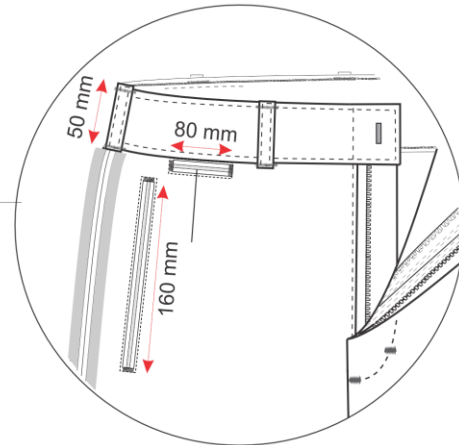
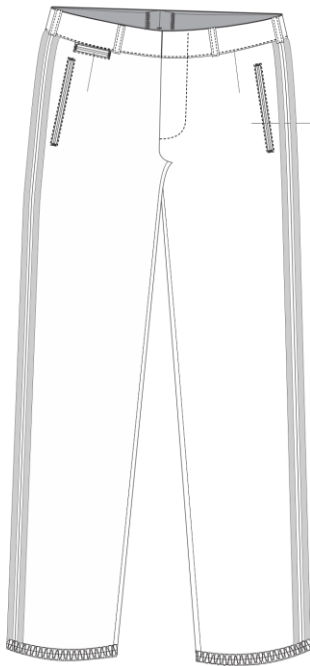

DETALLE INTERNO

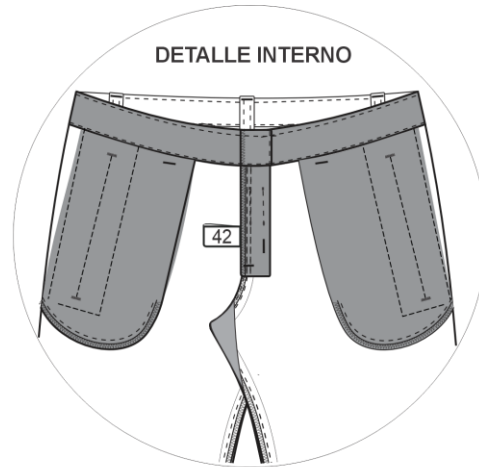

Espalda

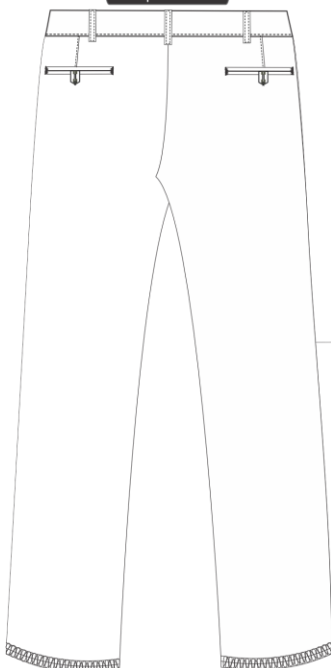

50 mm  
libre de costura



TRASERO

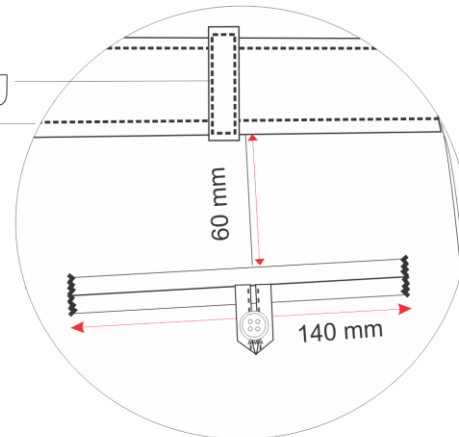



ESPECIFICACIÓN TÉCNICA

DIVISIÓN  
INVESTIGACION Y DESARROLLO

ORPRO: SUBINTE

ANEXO N°

TRAJE MASCULINO  
INTEGRANTES  
BANDA SINFONICA

Condición: NUEVO/ SIN USO

**7. CARACTERÍSTICAS TÉCNICAS DE LA TELA PRINCIPAL**

Parámetro	Exigencia de la Norma		
<b>Materia prima</b>	Lana	90%	Mínimo
	Otras fibras	10 %	Máximo
<b>Masa (Gr/M2)</b>	295		Mínimo
	325		Máximo
<b>Número de Diagonales (Diag./cm)</b>	12		Mínimo
	14		Máximo
<b>Número de Cabos</b>			
Urdimbre	2		Mínimo
Trama	2		Mínimo
<b>Número de Hilos (H/Cm)</b>			
Urdimbre	45		Mínimo
Trama	23		Mínimo
<b>Torsión</b>			
Urdimbre	En “S”		
Trama	En “S”		
<b>Resistencia a la Tracción (kg/Cm)</b>			
Urdimbre	13		Mínimo
Trama	6		Mínimo
<b>Estabilidad Dimensional (%)</b>			
Urdimbre	3		Máximo
Trama	1,5		Máximo
<b>Alargamiento a la Rotura (Cm)</b>			
Urdimbre	9		Mínimo
Trama	5		Mínimo
<b>Solidez al Color</b>			
Limpieza en Seco	4		
Al agua	4		
A la Luz del Día	6		
Tratamiento Anti – Polilla	Permanente		





ESPECIFICACIÓN TÉCNICA

DIVISIÓN  
INVESTIGACION Y DESARROLLO

ORPRO: SUBINTE

ANEXO N°

TRAJE MASCULINO  
INTEGRANTES  
BANDA SINFONICA

Condición: NUEVO/ SIN USO

Finura de Lana “S”

64 Fina Mínimo

**8. CURVA DE TALLES:** A coordinar con la Subdirección de Intendencia (Dirección de Logística), previo a la recepción final de los efectos para la correcta obtención de talles, ya que los mismos serán tomados a la medida del personal integrante de la banda sinfónica.

**9. MARCADO:** Cada traje llevará impreso en el reverso con tinta indeleble de color negro, la siguiente información:

Derecho:

- GENDARMERIA NACIONAL
- OC Nro.
- Tipo y Nro. de contratación.
- TALLE:
- RAZON SOCIAL (*No irá descripta en la muestra de oferta*).
- Composición

**C. CONDICIONES PARTICULARES:**

**Presentación de Muestras**

<i>Lugar de entrega</i>	Av. Gendarmería Nacional Argentina 717 PB (División Investigación y Desarrollo) – CABA
<i>Plazo máximo</i>	09 a 13 hs días hábiles conforme el “Cronograma COMPRAR”
<i>Horario de atención administrativa</i>	09 a 13hs días hábiles
<i>Remito a presentar</i>	Especificar cantidad, detalle sintético del efecto, N° de renglón, y datos del presente procedimiento de selección
<i>Características Muestras</i>	UNO (1) Muestra del traje, junto con DOS (2) metros por el ancho de la tela principal y DOS (2) metros por el ancho de la tela secundaria.
	UN (1) Precinto Numerado por muestra
	Para el caso de desdoblamiento de renglones, por idéntico elemento, se podrá presentar una sola Muestra.

EUGENIA ALEJANDRA FERREIRA  
Alférez  
Diseñadora de Indumentaria  
DIVISIÓN INVESTIGACION Y DESARROLLO





ESPECIFICACIÓN TÉCNICA

DIVISIÓN  
INVESTIGACION Y DESARROLLO

ORPRO: SUBINTE

ANEXO N°

**TRAJE MASCULINO  
INTEGRANTES  
BANDA SINFONICA**

Condición: NUEVO/ SIN USO

Sin marcas que identifiquen al oferente, excepto fabricante original

No forma parte de la entrega definitiva en caso de adjudicación  
La no presentación de las Muestras en el plazo estipulado será causante de desestimación de la oferta

**Análisis y ensayos de Muestras**

*Condiciones particulares*

En caso de considerarse necesario

En organismos privados o públicos acreditados

De carácter destructivos

Costo a cargo del oferente

**Devolución de Muestras**

*Condiciones particulares*

Plazo de devolución (muestras no destruidas): DOS (2) meses a contar desde la última conformidad de recepción, o desde comunicado el acto administrativo de finalización del procedimiento, según corresponda

En el caso de no retirarlas en el plazo fijado, las muestras pasarán a ser propiedad de la Gendarmería Nacional, sin cargo.

Comprenden a todos partícipes del acto contractual (adjudicatarios y no adjudicatarios)

**Recepción final de efectos**

*Lugar*

Dirección de Logística sito en Av. Gendarmería Nacional N° 717- CABA- CP. 1104 en el horario de 8 a 14 hs.

*Embalaje*

Cada efecto se presentará en una bolsa transparente de polietileno termosellada, proporcional al tamaño del efecto y así mismo se agruparán por talles. Las cajas contenedoras deberán ser resistentes al transporte, manipuleo, carga y descarga.

*Rotulo*

Cada caja llevará un rótulo colocado en forma visible con la siguiente inscripción: Gendarmería Nacional, Tipo y Nro de Contratación, Orden de compra Nro, Razón Social, Denominación del efecto y talle correspondiente.

**Análisis de recepción final**

*Condiciones particulares*

En caso de considerarse necesario

En organismos privados o públicos acreditados

De carácter destructivos





ESPECIFICACIÓN TÉCNICA

DIVISIÓN  
INVESTIGACION Y DESARROLLO

ORPRO: SUBINTE

ANEXO N°

TRAJE MASCULINO  
INTEGRANTES  
BANDA SINFONICA

Condición: NUEVO/ SIN USO

Costo a cargo del oferente

**Garantía**

*Entrega de documentación*

Subdirección de Intendencia, sito en Av.  
Gendarmería Nacional 717 Dirección de  
Logística.

*Tiempo de validez de la garantía*

UN (1) AÑO, a partir de la recepción definitiva.

*Destinatario de la garantía*

Gendarmería Nacional Argentina.

*Alcance de la garantía*

Todo tipo de defectos de fabricación.





República Argentina - Poder Ejecutivo Nacional

**Hoja Adicional de Firmas**  
**Informe gráfico**

**Número:**

**Referencia:** Especificación técnica traje integrante modelo masc (Banda sinfónica)

---

El documento fue importado por el sistema GEDO con un total de 17 pagina/s.