

 ANEXO N°	ESPECIFICACIÓN TÉCNICA CAMISA BLANCA BANDA SINFONICA Modelo femenino	DIVISIÓN INVESTIGACION Y DESARROLLO
		ORPRO: SUBDINTE
		Condición: NUEVO/SIN USO

A. OBJETO:

1. La presente Especificación Técnica establece las exigencias que debe satisfacer el efecto en mención cuya función es complementar el Uniforme que utilizará el personal que integre la Banda Sinfónica de la Gendarmería Nacional.

B. CARACTERISTICAS GENERALES:

1. **DESCRIPCION GENERAL DEL MODELO:** Camisa de mangas largas, modelo femenino, con puño postizo y cuello pajarita. La camisa cerrará al frente con un total de SIETE (7) botones y ojales funcionales (incluyendo el que se ubicará en el cuello).

2. MATERIA PRIMA

- a. **Tela principal:** Tejido de Algodón y Poliéster - Color Blanco. **Conforme Punto B.5.**

- b. **Entretela:** Tejida con tecnología termo adhesiva (Fusión).

PARA CUELLO Y PUÑO (TEJIDA)
Base: Algodón 100%. 95 grs/m ² Adhesivo: Polietileno de alta densidad. 28 gr/m ² Color: Blanco.

- c. **Hilo para costura:** Poliéster, fibra cortada T90, color al tono de la tela principal.

d. Avíos:

- 1) **Botones:** Serán de Poliéster, color al tono de la tela principal 10 mm de diámetro, con CUATRO (4) orificios para sujeción.

3. DETALLES DE CONFECCION:

Conforme Punto B.4

- a. **Delanteros:** Será de corte recto (con cruce de derecha a izquierda, en prenda colocada), confeccionado en tela principal.
Cerrará al frente y llevará SIETE (7) botones en delantero izquierdo y SIETE (7) ojales funcionales a los mismos en el delantero derecho, ubicándose el primero sobre la pieza del cuello y el resto a una distancia de 80 mm, equidistantes entre sí. La pieza que corresponde al delantero izquierdo llevará vista enteriza, que medirá 15 mm de ancho y en la pieza derecha llevará un recorte de tela de 40 mm de ancho para refuerzo de colocación de los ojales y luego se coserá con recta



una cartera postiza con puntilla decorativa en todo el perímetro, para ocultar los ojales, de 40 mm de ancho.

En el lado interno de la vista llevará cosido DOS (2) botones de repuesto, a 20 mm del dobladillo.

- b. **Espalda:** Será de corte recto y llevará canesú en tela doble, que se unirá a la espalda con costura solapada y medirá 80 mm de alto al centro del mismo.
- c. **Cuello:** Estará confeccionado en la tela principal, formado por una pieza única y armado con entretela termo - fusionada. La medida al centro del cuello será de 40 mm de alto y los extremos terminarán con punta de 60 mm.
- d. **Mangas:** Serán largas, de una sola pieza. Llevarán abertura de 130 mm de largo y tirilla de 170 mm de largo por 20 mm de ancho, terminando en forma triangular con un ángulo de 15 mm.
La manga llevará puño postizo cuya estructura se armará con entretela termo fusionada. El mismo medirá 60 mm de alto, y sus extremos terminarán con punta. El puño llevará un ojal vertical y DOS (2) botones para regular su ajuste, ubicados el primero a 15 mm del borde y el segundo a 30 mm del primer botón aproximadamente. La tirilla de manga llevará pespunte al filo y los puños pespunte a 5 mm del borde.
- e. **Ruedo:** Llevará dobladillo de 5/7 mm.
- f. **Ojales:** Serán rectos y estarán confeccionados a máquina. El Primer ojal que estará ubicado sobre la tirilla tendrá orientación horizontal y los demás ubicados sobre la cartera tendrán orientación vertical. Los ojales serán funcionales a los botones.
- g. **Terminación:** La confección deberá realizarse teniendo en cuenta las reglas del arte, deberá ser prolija y libre de fallas No presentará desprolijidades en sus costuras y terminaciones.
- h. **Tolerancia medidas de los detalles:** +/- 5 mm.



4. DIBUJO TÉCNICO ORIENTATIVO

a. Detalles de la Camisa Blanca- Modelo Femenino

GEOMETRALES

Frente

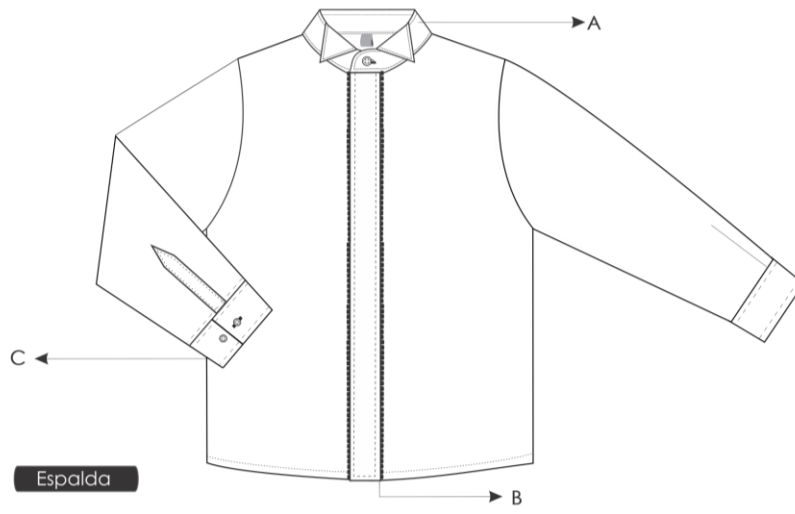

Espalda

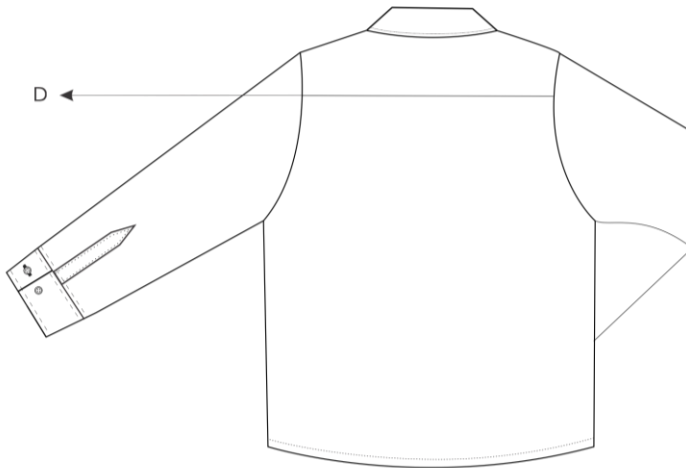

ZOOM ACCESO CENTRAL
cruce de derecha a izquierda
en prenda colocada

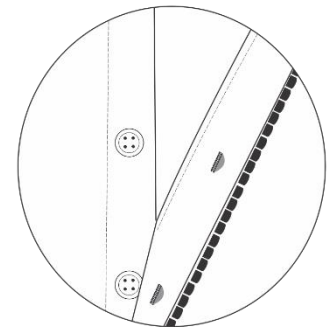
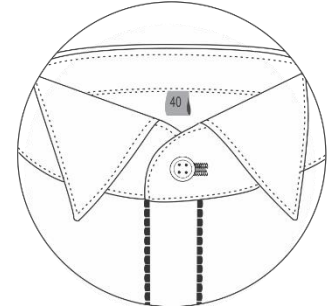

ZOOM ACCESO PUÑOS

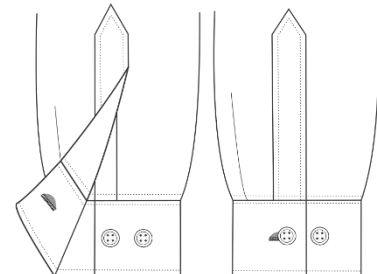

- A. CUELLO PAJARITA
- B. CARTERA POSTIZA CON OJAL Y BOTÓN
- C. PUÑO POSTIZO CON OJAL Y BOTÓN
- D. CANESÚ



**b. Referencia toma de medidas de la Camisa Blanca- Modelo Femenino
- talla 38**

GEOMETRALES medidas

Frente



ZOOM
medidas

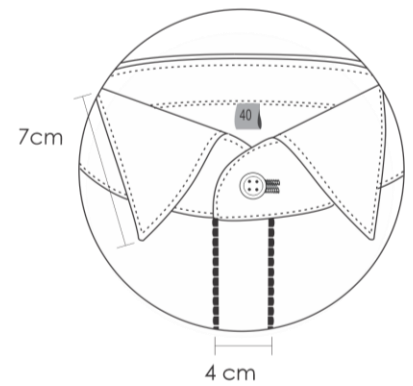
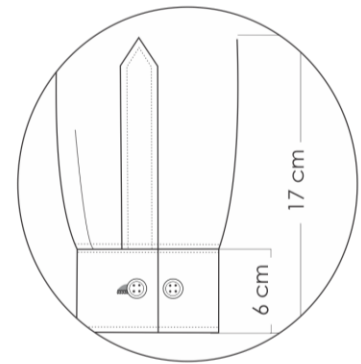

Espalda

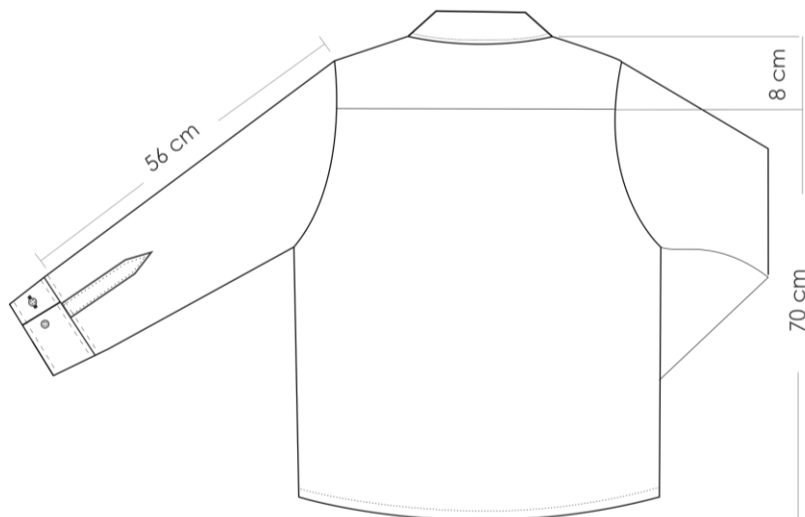

1,5 cm

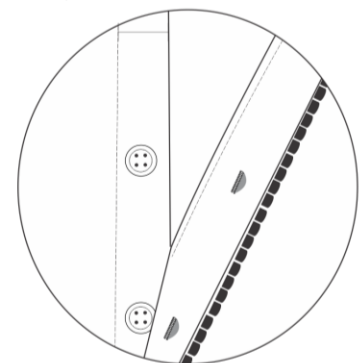

c. Detalles constructivos de la Camisa Blanca– Modelo Femenino

Detalles constructivos

Frente

unión cartera postiza a prenda
(lado der)

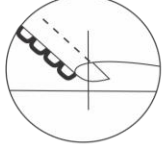

unión vista a prenda
Recta 1A
(lado der)

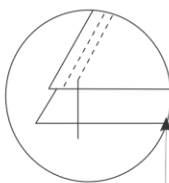

armado de cuello
Recta 1A

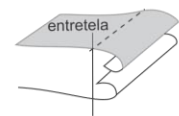

unión de cuello a prenda
Recta 1A

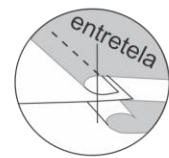

terminación cartera (lado izq)
Recta 1A



Espalda

unión de canesú tela x 2
Recta 1A

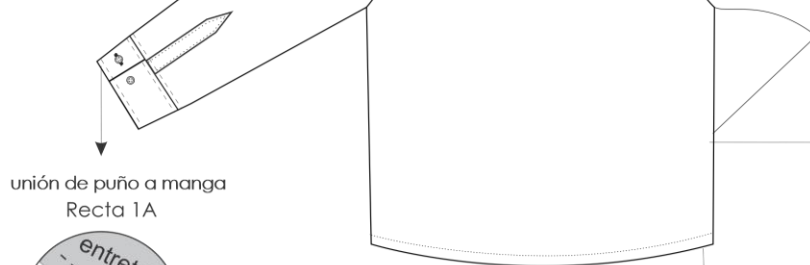
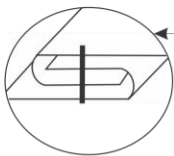

Unión de laterales
surfilado de bordes
OV4H

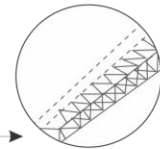

unión de puño a manga
Recta 1A

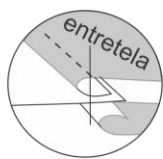

doblado
Recta 1A



armado de puño
Recta 1A

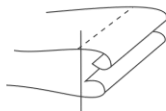

total de ojales
Ojaladora

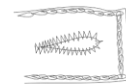

d. Detalles de avíos de la Camisa Blanca– Modelo Femenino

Avíos

Frente

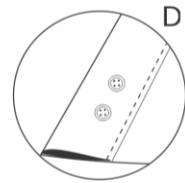
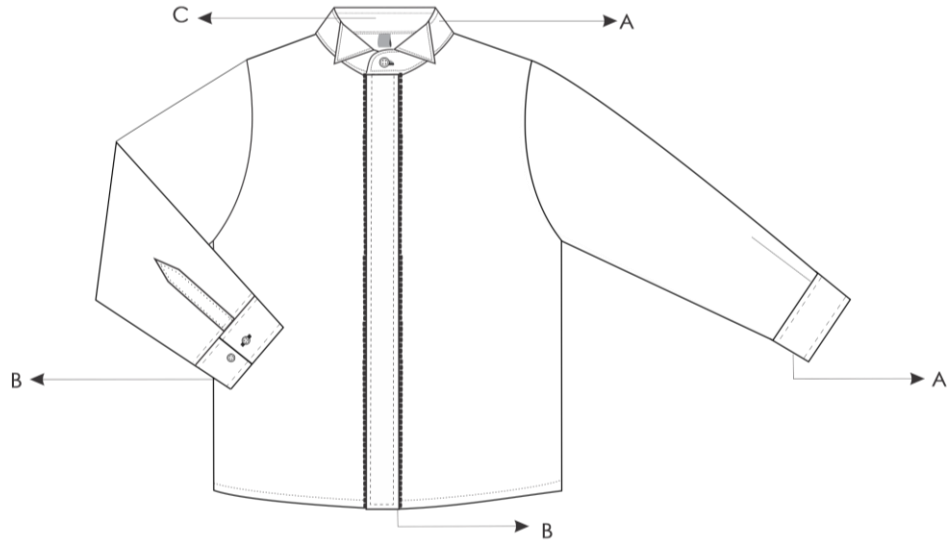

- A. Entretela
- B. Acceso ojal y botón
- C. Etiqueta de marca - talla
- D. Botones de repuesto (lado interno de la cartera)

Textil

	Ligamento	Materialidad	Ubicación	Color	color orientativo
Principal	tafetán	45% poliéster 55% algodón	Prenda entera	blanco	

Avíos

	Cant.	Descripción	Medidas	Ubicación	Material y color
Etiquetas	1	marca - talla	1,5 cm x 4 cm	lado interno del cuello	_____
Botones	13	redondos de cuatro orificios	1 cm	cartera de acceso y puños	Poliéster al tono
Hilo		fibra cortada † 90			Poliéster al tono
Entretela		fusión		puño y cuello	Base: Algodón 100%. 95 grs/m ² Adhesivo: Polietileno de alta densidad. 28 gr/m ² Color: Blanco.

EUGENIA ALEJANDRA FERREIRA
Alfárez
Diseñadora de Indumentaria
DIVISIÓN INVESTIGACION Y DESARROLLO



5. CARACTERÍSTICAS TÉCNICAS DE LA TELA PRINCIPAL DE LA CAMISA BLANCA- MODELO FEMENINO

Parámetro		Exigencia Norma
Materia prima (%)		45 % poliéster 55 % algodón tolerancia+/- 10 %
Ligamento		Tafetán
Encogimiento	Urdimbre	-2 max.
	Trama	-1 max.
Peso(grs/m²)		110 min Tolerancia +/-5 %
Apresto		emulsión de siliconas
Numero de hilos		h/cm
Urdimbre		40 min
Trama		25 min
Solideces del color		
Al lavado doméstico y comercial		4/5 min
Al hipoclorito fuerte		4 min
Al sudor ácido		4/5 min
Al sudor básico		4/5 min
A la luz		4/5 min
Color: Blanco		



6. TABLA DE TALLES Y MEDIDAS GENERALES DE LA CAMISA BLANCA- MODELO FEMENINO- (Unidad de medidas expresadas en centímetros)

TALLES	CUELLO	ANCHO DE ESPALDA	CONTORNO $\frac{1}{2}$ PECHO	LARGO AL CENTRO DE ESPALDA	LARGO MANGA SIN PUÑO
	A	B	C	D	E
36	36	38,5	49	70	54
38	38	40	51	70	56
40	40	41,5	53	70	56
42	42	43	55	72	56
44	44	44,5	57	72	57
46	46	46	59	72	57
48	48	47,5	61	74	57
50	50	49	63	74	58
52	52	50,5	65	75	58
Tolerancias:		+/- 1 cm			

7. CURVA DE TALLES: A coordinar con la Subdirección de Intendencia (Dirección de Logística), previo a la recepción final de los efectos para la correcta obtención de talles. Conforme a la cantidad total requerida en el presente renglón se deberán considerar los siguientes talles (en %):

Modelo Femenino: Talles del 36 al 52



8. **MARCADO:** Cada prenda llevara DOS (2) etiquetas, en tela no tejida color blanco con descripción en tinta indeleble color negra, con la siguiente información:

- a. **La etiqueta N° 1:** Indicará el talle correspondiente y medirá 10 mm de ancho por 10 mm de alto. Estará ubicada en la costura por debajo del cuello en el interior del mismo.
- b. **La etiqueta N° 2:** Irá cosida sobre el lateral interno de la prenda a la altura de la cintura con la siguiente información:

Derecho:

- GENDARMERIA NACIONAL
- Orden de Compra Nro.
- Tipo y Nro de contratación.
- Nro de Lote.
- Fecha de fabricación.
- N° Certificación Textil (en caso de corresponder)
- RAZON SOCIAL (*No irá descripta en la muestra oferta*).
- Composición.

Reverso:

- Composición
- Símbolos y recomendaciones de conservación y cuidados de la prenda. Conforme Norma IRAM 75208- y Métodos de lavado/planchado. Norma IRAM 7811

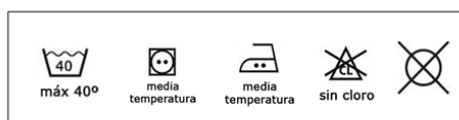

1. Lavado max 40°
2. Secado- Temperatura media
3. Planchado -Temperatura media
4. No usar cloro
5. Enjuague normal

C. CONDICIONES PARTICULARES:

Presentación de Muestras	
Lugar de entrega	Av. Gendarmería Nacional Argentina 717 PB (División Investigación y Desarrollo) – CABA
Plazo máximo	Desde las 09:00 hasta las 13:00 hs días hábiles. Conforme “Cronograma” COMPR.AR. www.comprar.gob.ar

EUGENIA ALEJANDRA FERREIRA
Alfárez
Diseñadora de Indumentaria
DIVISIÓN INVESTIGACION Y DESARROLLO



<i>Horario de atención administrativa</i>	Desde las 09:00 hasta las 13:00 hs días hábiles.
<i>Remito a presentar</i>	Especificar cantidad, detalle sintético del efecto, N° de renglón, y datos del presente procedimiento de selección
<i>Características Muestras</i>	UNO (1) Muestra del Camisa Blanca – Modelo Femenino Talle: 40, junto con un metro por el ancho de la tela principal y Tela secundaria.
	UN (1) Precinto por muestra
	Para el caso de desdoblamiento de renglones, por idéntico elemento, se podrá presentar una sola Muestra.
	Sin marcas que identifiquen al oferente, excepto fabricante original
	No forma parte de la entrega definitiva en caso de adjudicación
	La no presentación de las Muestras en el plazo estipulado será causante de desestimación de la oferta

Análisis y ensayos de Muestras

<i>Condiciones particulares</i>	En caso de considerarse necesario
	En organismos privados o públicos acreditados
	De carácter destructivos
	Costo a cargo del oferente

Devolución de Muestras

<i>Condiciones particulares</i>	Plazo de devolución (muestras no destruidas): DOS (2) meses a contar desde la última conformidad de recepción, o desde comunicado el acto administrativo de finalización del procedimiento, según corresponda
	En el caso de no retirarlas en el plazo fijado, las muestras pasarán a ser propiedad de la Gendarmería Nacional, sin cargo.
	Comprenden a todos partícipes del acto contractual (adjudicatarios y no adjudicatarios)

Recepción final de efectos

<i>Lugar</i>	Dirección de Logística sito en Av. Gendarmería Nacional N° 717- CABA- CP. 1104 en el horario de 8 a 14 hs.
<i>Embalaje</i>	El embalaje será Original, de modo tal que permita el correcto traslado del efecto garantizando su integridad. Cada prenda se presentará en una bolsa de polietileno transparente y cerrada, y se agruparán en cajas de cartón del mismo talle resistentes al transporte, manipuleo, carga y descarga.



<i>Rotulo</i>	Cada caja llevará un rotulo colocado en forma visible con la siguiente inscripción: Gendarmería Nacional; Orden de compra Nro, Razón social, Tipo y Nro de Contratación, denominación del efecto, cantidad de efectos y talle correspondiente.
---------------	--

Análisis de recepción final

<i>Condiciones particulares</i>	En caso de considerarse necesario
	En organismos privados o públicos acreditados
	De carácter destructivos
	Costo a cargo del oferente

Garantía

<i>Entrega de documentación</i>	Subdirección de Intendencia, sito en Av. Gendarmería Nacional 717 Dirección de Logística.
<i>Tiempo de validez de la garantía</i>	UN (1) AÑO, a partir de la recepción definitiva.
<i>Destinatario de la garantía</i>	Gendarmería Nacional Argentina.
<i>Alcance de la garantía</i>	Todo tipo de defectos de fabricación.





República Argentina - Poder Ejecutivo Nacional

Hoja Adicional de Firmas
Informe gráfico

Número:

Referencia: Especificación técnica camisa blanca modelo fem (Banda sinfónica)

El documento fue importado por el sistema GEDO con un total de 11 pagina/s.